

KPF1-MD250 / 500 / 750 / 1000

Maße / Dimensions: mm

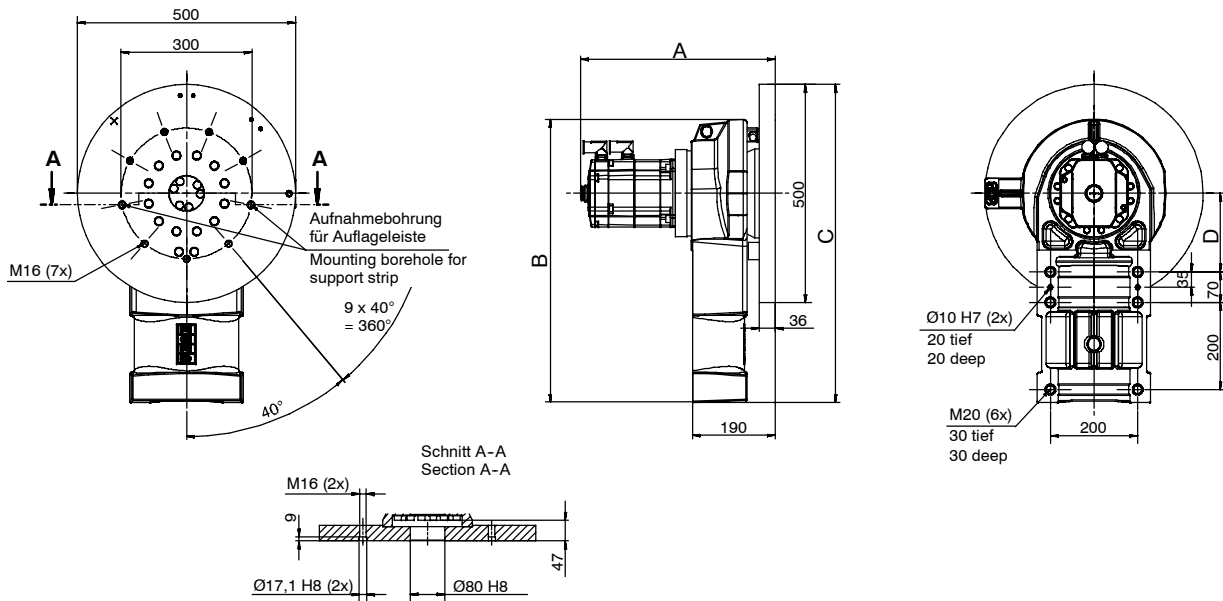

Optionale Ausführung mit Auflageleisten / Optional version with support strips:

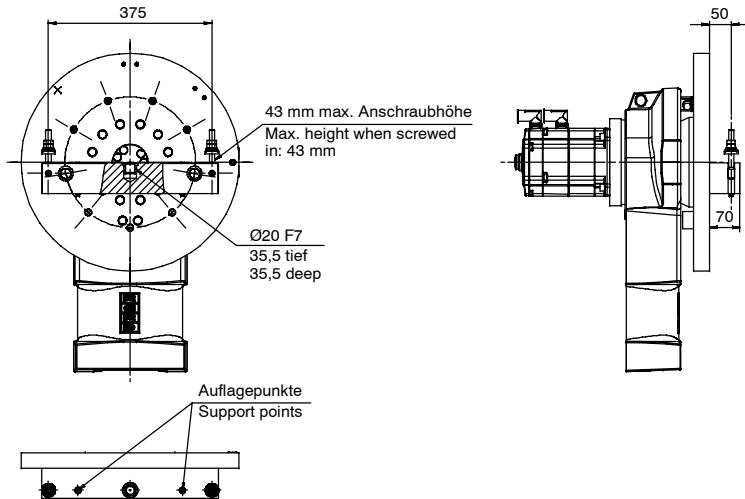

| Typen / Types: | | KPF1-MD250 | KPF1-MD500 | KPF1-MD750 | KPF1-MD1000 | |
|--|--|---------------------|----------------------|----------------------|----------------------|-----|
| Einbaulage / Mounting position: | | Boden / Floor | | | | |
| Masse Traglast / Mass of payload: | | 250 kg | 500 kg | 750 kg | 1000 kg | |
| Drehbereich / Turning range: | | ±190° | | | | |
| Drehgeschwindigkeit / Rotational velocity: | | 132 °/s | 132 °/s | 114 °/s | 108 °/s | |
| Max. Lastmoment / Max. load torque: | | 370 Nm | 580 Nm | 610 Nm | 1000 Nm | |
| Trägheitsmoment / Moment of inertia: | | 70 kgm ² | 110 kgm ² | 210 kgm ² | 600 kgm ² | |
| Maße / Dimensions: | | A | 446,5 | 446,5 | 446,5 | 422 |
| | | B | 649 | 649 | 649 | 790 |
| | | C | 730 | 730 | 730 | 810 |
| | | D | 180 | 180 | 180 | 260 |

KPF1/MD250/500/750/1000-04-07.01

- Antriebssystem elektro-mech. mit bürstenlosen AC-Servomotoren. / Drive system electromechanical, with brushless AC servomotors.
- Wegmesssystem digital-absolut. / Position sensing system digital-absolute.
- Optionen, wie Aufnahmeleisten für Antriebsseite mit Befestigungsmaterial, Isolierung der Planscheiben für Antriebsseite, leerer Schutzschlauch für Energiezuführung, Energiezuführung für Kundenwerkzeug, auf Anfrage.
Options, such as mounting strips with fastening materials for the drive side, insulation of the face plates for the drive side, empty flexible tube for the energy supply system, and energy supply system for customer tool, are available on request.
- Weiterführende Angaben zur Projektierung siehe Spezifikation. / More detailed information for project planning, see specification.

Angaben über die Beschaffenheit und Verwendbarkeit der Produkte stellen keine Zusicherungen von Eigenschaften dar, sondern dienen lediglich Informationszwecken. Maßgeblich für den Umfang unserer Lieferungen und Leistungen ist der jeweilige Vertragsgegenstand. Technische Daten und Abbildungen unverbindlich für Lieferung. Änderungen vorbehalten.

Specifications regarding the quality and usability of the products do not constitute a warranty of properties. They are intended to serve informative purposes only. Solely the respective contract of sale shall be binding in respect of the extent of our supplies and services. No liability accepted for errors or omissions.

www.kuka.com